

Fauteuil de massage Shiatsu **brainLight**®



Gravity PLUS

Mode d'emploi

brainLight®

LIFE IN BALANCE

Fauteuil de massage **brainLight**® Shiatsu Gravity PLUS

Nous vous remercions d'avoir choisi notre fauteuil de massage relaxant. Afin de profiter un maximum de votre nouveau fauteuil de massage nous vous conseillons de bien lire cette notice d'utilisation.

Le fauteuil de massage **brainLight** Shiatsu Gravity PLUS peut être combiné avec le **brainLight** relaxTower ou le **brainLight** Synchro PRO chair pour une relaxation entière de l'esprit et du corps. (www.brainlight-france.fr/systemescomplets).

SOMMAIRE

Consignes de sécurité	3
Les éléments du fauteuil	6
Montage	8
La télécommande	11
Les fonctions de massage et de la télécommande..	12
Notice d'utilisation	19
Premier secours	21
Données techniques	23

GARANTIE ET SERVICE APRÈS VENTE

La **brainLight** GmbH accorde à ses clients les garanties et les prestations de garantie suivantes :

Pour les particuliers :

24 mois sur les produits neufs

Pour les professionnels :

6 mois sur les produits neufs

Si vous avez des questions concernant votre système ou si une réparation est nécessaire, veuillez contacter le service clientèle de **brainLight** :

- par téléphone : 06 07 36 49 76 / 09 51 40 19 80

- par mail : detente@brainlight-france.fr



Consignes de sécurité

Respectez les règles de sécurité suivantes pour éviter d'endommager le matériel, de provoquer des accidents ou des blessures :

1. Les personnes qui se trouvent dans un des cas suivants doivent consulter leur médecin ou leur thérapeute avant l'utilisation du fauteuil :

- maladie cardiaque.
- tumeur maligne.
- femmes enceintes ou femmes au moment de leurs règles.
- anomalies ou déformations de la colonne vertébrale.
- en traitement ou qui viennent de terminer un traitement.
- Ostéoporose.

Les personnes avec une thrombose ou d'autres affections des veines ne peuvent pas utiliser les massages des pieds et des mollets.

Pour les enfants, les malades ou les personnes handicapées nous conseillons d'utiliser le fauteuil sous surveillance.

Les personnes pesant plus de 120 kg ne devraient pas utiliser le fauteuil.

2. Installation and Operation :

- Posez le fauteuil sur un sol plat.
- N'utilisez pas le fauteuil dans un environnement sale, gras, humide ou plein de vapeur.
- N'exposez pas le fauteuil au soleil et ne le posez pas à côté d'autres appareils électriques.

3. Avant la séance :

Veillez lire attentivement la notice d'utilisation et vous familiariser avec les conseils de sécurité, pour pouvoir grandement apprécier dès la première utilisation le vaste choix de fonctions de votre fauteuil de massage.

4. Pendant la séance :

- Ne laissez pas jouer des enfants sur le fauteuil.
- Les enfants de moins de 14 ans ne peuvent utiliser que les fonctions VIBRATION et CHALEUR, et en présence d'un adulte.
- Ne touchez pas la mécanique du fauteuil avec vos mains ou vos pieds.

Consignes de sécurité

- Pour éviter de vous blesser et d'endommager le matériel ne montez pas sur le repose jambe.
- N'utilisez pas le fauteuil lorsque vous êtes mouillé (après le bain ou la douche) et ne le faites pas fonctionner avec les mains humides.
- Asseyez-vous bien droit dans le fauteuil.
- Ne rajoutez pas des objets à la mécanique, aux coussins et au repose jambe.
- Le fauteuil ne peut être utilisé que par une personne à la fois.
- Ne mangez pas ou ne buvez pas pendant l'utilisation du fauteuil.
- Le massage sera plus intense si vous enlevez le coussin du dossier.
- Le massage de la nuque sera plus intense si vous basculez le coussin en arrière.

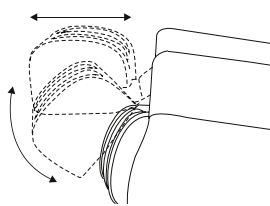

5. Après la séance :

- Nous vous conseillons de boire de l'eau après l'utilisation du fauteuil – comme après chaque massage – pour aider votre système lymphatique stimulé par le massage à éliminer les toxines et les

résidus.

- Veuillez couper l'alimentation électrique après chaque utilisation.

6. N'essayez pas de démonter le fauteuil seul et sans aide !

- N'essayez pas de démonter, réparer ou modifier le fauteuil seul et sans l'aide d'une personne qualifiée de **brainLight**. Toutes les réparations doivent être exécutées de manière professionnelle sinon la garantie légale s'annulera.
- Ne nettoyez pas le fauteuil avec des produits contenant de l'alcool ou des solutions qui provoquent des émanations.

NOTE :

Veuillez vérifier régulièrement le revêtement isolant et le tissu sous le dossier de votre fauteuil de massage. Afin de garantir un effet de massage constant et d'éviter d'endommager le mécanisme du fauteuil et le dossier, le revêtement isolant et le tissu sous-jacent doivent être remplacés en cas de fissures ou d'usure importante, mais au plus tard après 1000 applications.

Consignes de sécurité

ATTENTION :

- Les systèmes **brainLight** ont été développés pour une tension de fonctionnement de 220 V. Si la tension dans votre pays diffère de cette valeur, vous aurez besoin d'un adaptateur disponible dans le commerce.
- Si vous ne vous sentez pas bien ou malade pendant l'utilisation du fauteuil de massage, interrompez la séance immédiatement avec la touche STOP.
- Si vous utilisez du gel ou de la brillantine pour les cheveux, nous vous conseillons de mettre une serviette sous la tête pour protéger les coussins.
- Coupez l'alimentation électrique du fauteuil et ne l'utilisez pas quand ses coussins sont endommagés ou usés. Dans ce cas, merci de contacter immédiatement **brainLight France**.
- N'appuyez pas trop fort sur le clavier ou avec des mains mouillées. N'utilisez pas d'autres moyens que vos mains (pas de clou, de crayon etc.) pour l'utilisation de la télécommande. Un mauvais traitement pourrait l'endommager. Appuyez légèrement sur les touches pour gérer le fauteuil de massage.

La fonction CHALEUR

Pour éviter une surchauffe il est conseillé de porter des vêtements appropriés et de régler la fonction « CHALEUR » à un niveau agréable pendant le massage.

- Il est conseillé aux enfants, aux handicapés et aux personnes avec une perception sensorielle perturbée de ne pas utiliser la fonction « chaleur », pour éviter une surchauffe.
- N'utilisez la fonction CHALEUR que pendant 30 minutes maximum. Laissez le chauffage refroidir quelques minutes avant de l'utiliser à nouveau. Une utilisation permanente de la fonction CHALEUR peut aboutir à une surchauffe.
- Il est conseillé d'utiliser la fonction CHALEUR en combinaison avec des fonctions de massage.
- Avant d'éteindre le fauteuil à l'aide de l'interrupteur principal, éteignez la fonction CHALEUR.

Les éléments du fauteuil

Coussin de tête

Petit coussin de tête

Accoudoir gauche

Dossier

Télécommande

Repos pour télécommande

Siège

Accoudoir droit

Repose-jambe

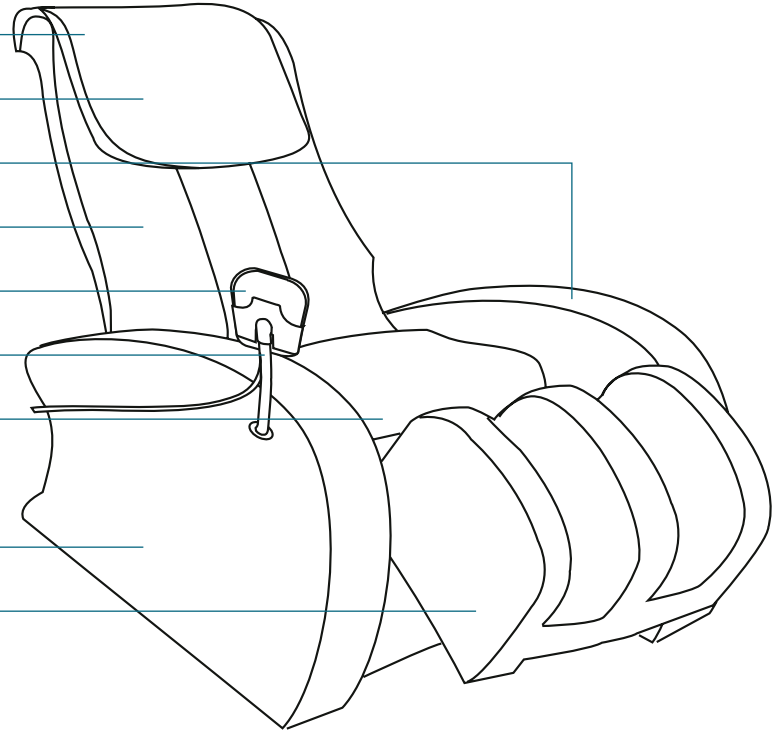

Les éléments du fauteuil

Boîtier interrupteur principal

Bouton marche/arrêt

Câble

L'arrière

Roulettes

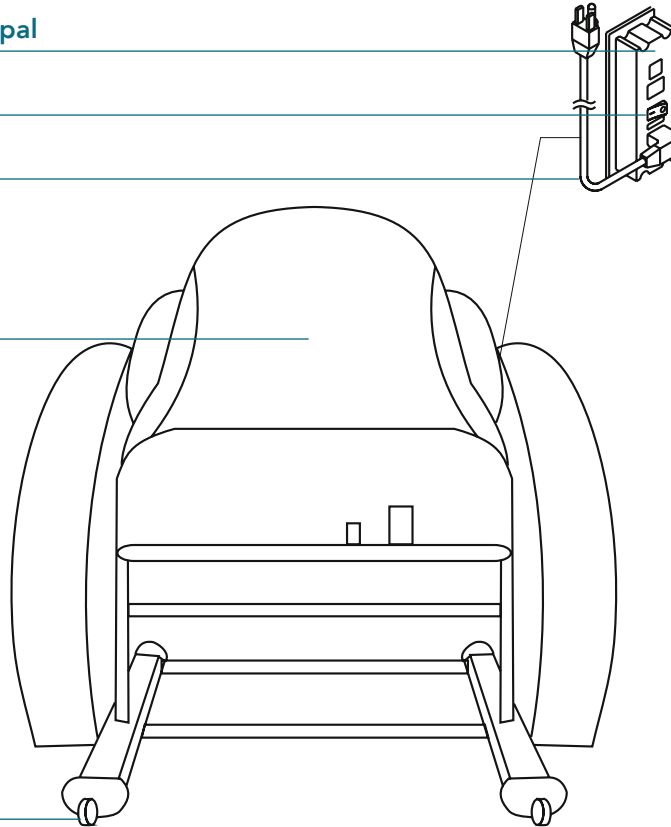

Montage

Si vous faites livrer votre fauteuil par **brainLight®**, les 12 étapes suivantes ne sont plus nécessaires :

Etape 1

Enlevez l'emballage du fauteuil et des accessoires. Si vous utilisez un couteau pour le déballage, faites attention de ne pas endommager le fauteuil et les accessoires.

Etape 2

Soulevez le dossier jusqu'à ce que vous entendiez un clic. Posez le coussin du dossier devant pour le fixer à l'aide des velcros en bas du dossier (enlevez la protection du scratch).

Etape 3

Posez le coussin du siège – le câble vers le dossier.

Etape 4

Connectez le câble (noir) du coussin du siège avec la prise noire en dessous le siège.

Etape 1

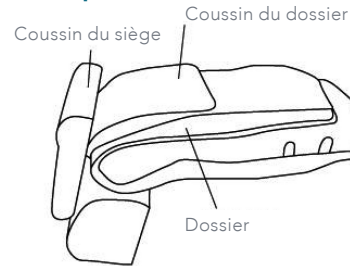

Etape 2

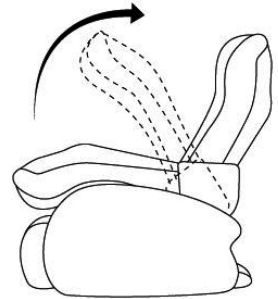

Etape 3 and 4

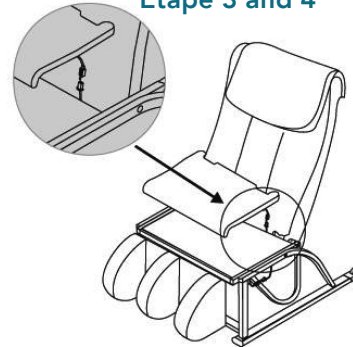

Etape 8

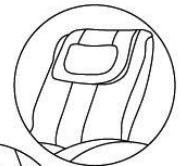

Etape 9



Montage

Etape 5

Posez les accoudoirs des deux côtés du fauteuil et connectez leurs câbles (verts) avec les prises vertes qui se trouvent sous le siège.

Etape 6

Fixez les accoudoirs avec les vis qui sont déjà intégrées dans les accoudoirs. Nous vous conseillons de visser légèrement les deux vis de la partie haute, ensuite la vis de la partie basse et à la fin de procéder au blocage de toutes les vis.

Etape 7

Appuyez le coussin sur le siège et fermez la fermeture à glissière.

Etape 8

Attachez les deux coussins pour la tête – d'abord le grand ensuite le petit – à l'aide du velcro sur le dossier.

Etape 9

Fixez le support pour la télécommande : enlevez les deux vis à l'extérieur de l'accoudoir droit avec un tournevis cruciforme, placez le support et fixez-le avec les mêmes vis.

Etape 10

Connectez le câble de la télécommande au boîtier de l'interrupteur principal et placez la télécommande dans le support.

Etape 11

Vérifiez encore une fois toutes les étapes – votre fauteuil est maintenant prêt à l'emploi.

Etape 12

Connectez le câble électrique au boîtier de l'interrupteur principal et branchez-le dans une prise électrique.

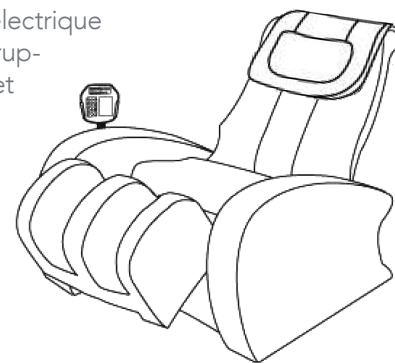

NOTE :

Pour toute question veuillez contacter la **brainLight France** :

Tél : 09 51 40 19 80 - P : 06 07 36 49 76

Montage

Options pour le massage des mollets

Option 1 : Le fauteuil est livré avec deux courroies qui vous aident à garder vos jambes en position. Certains utilisateurs trouvent que le massage des mollets est plus agréable ainsi. Vous pouvez régler la longueur des courroies à votre convenance.

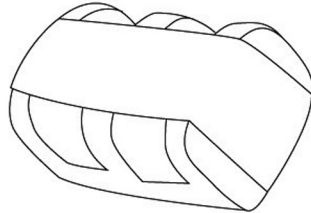

Option 2 : Le réglage standard de la longueur du repose-jambe est à 8 cm. Pour votre convenance il peut être réglé à 7 ou 10 cm: Soulevez le repose-jambe et enlevez l'étrier de sécurité à l'aide d'une pince. Puis tirez le boulon comme montré sur l'image ci-contre. Déplacez la barre, remettez le boulon et sécurisez-le avec l'étrier.

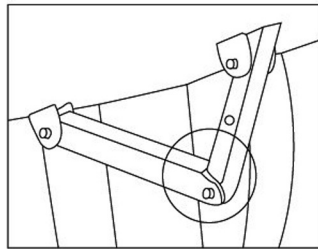

Transport du fauteuil de massage

Etape 1 : Basculez le dossier en position de base.

Etape 2 : Débranchez le cordon de la prise.

Etape 3 : Appuyez sur la barre d'appui avec votre pied.

Etape 4 : Tirez le dossier vers vous et poussez vers le bas pour que le fauteuil se mette sur les roulettes. Déplacez-le et vérifiez qu'il y a assez de place pour pouvoir basculer le dossier entièrement en arrière.

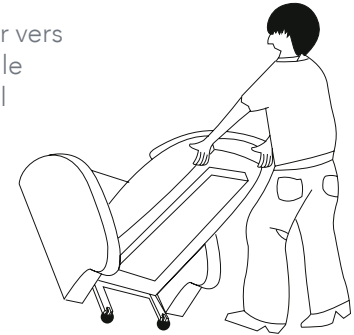
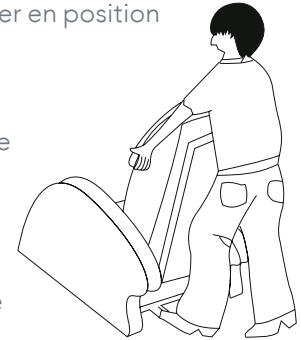

La télécommande

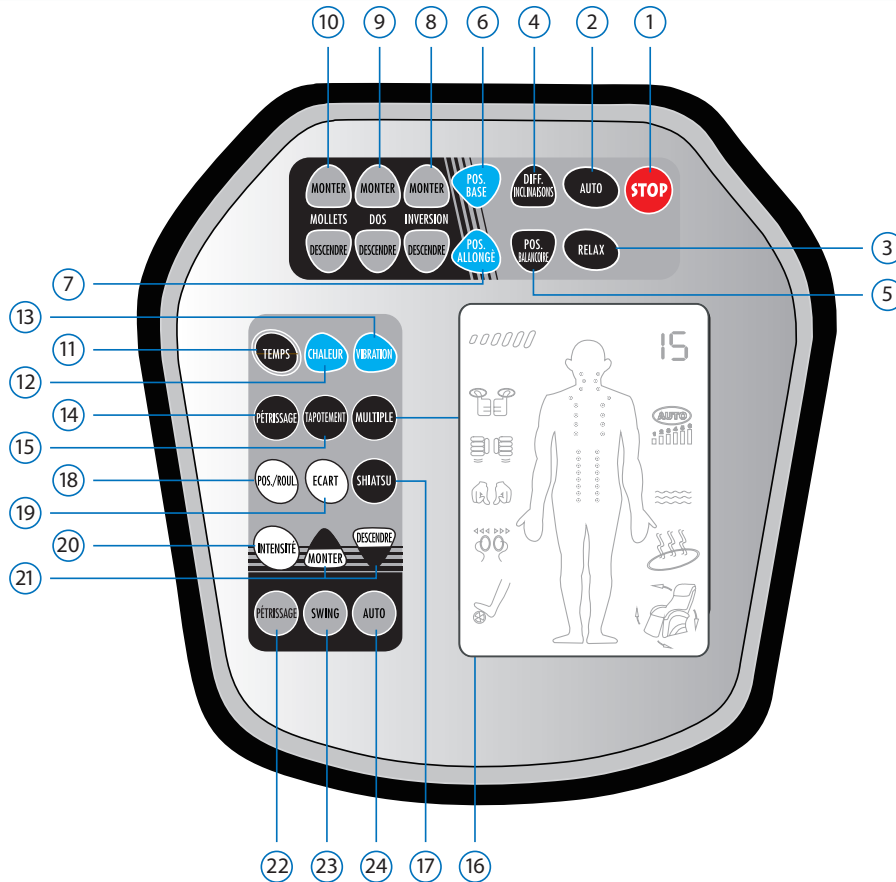

L'écran LCD

- INTENSITÉ
- PETRISSAGE
- TAPOTEMENT
- SHIATSU
- ECART
- MASSAGE DES MOLLETS
- TEMPS
- AUTO
- VIBRATIONS
- CHALEUR

Fonctions de massage et de télécommande

1. **STOP** Touche STOP

Appuyez sur cette touche pour arrêter un programme de massage. Le fauteuil et les rouleaux de massage se remettent automatiquement en position initiale.

2. **AUTO** Touche AUTO

Vous pouvez sélectionner à l'aide de cette touche un des six programmes automatiques. Pour arriver au programme désiré, appuyez plusieurs fois sur la touche AUTO jusqu'à ce qu'il s'affiche.

Avant que le programme ne commence, les rouleaux vont descendre une fois le long de votre colonne vertébrale jusqu'au bas de votre dos pour calculer la taille de votre dos et les points d'acupression (Bodyscan). Ceci vous garantit un massage individuel et optimisé.

Chaque programme automatique a une durée de 15 minutes. Après le massage le fauteuil et les rouleaux de massage reviennent automatiquement en position initiale. Les programmes adaptent automatiquement l'écartement des rouleaux et l'intensité du massage à votre corps. Le massage des mollets, la vibration et la fonction chaleur peuvent être ajoutés indépendamment.

Avec les programmes automatiques vous pouvez utiliser les touches suivantes pour adapter le massage à vos besoins :

POS. SIÈGE, POS. BALANCE, POS. BASE, POS. ALLONGÉE et les touches pour MONTER et DESCENDRE les mollets, le dos et INVERSION.

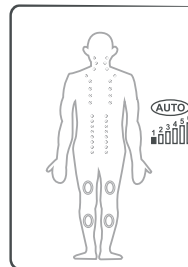

AUTO 1 : **Massage du corps entier**

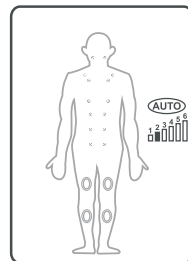

AUTO 2 : **Massage de certains points de votre corps**

A l'aide des touches MONTER et DESCENDRE vous pouvez régler le positions des rouleaux de massage sur votre dos.

Fonctions de massage et de télécommande

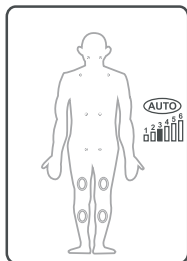

AUTO 3 : Massage de certains points de votre corps

À l'aide des touches MONTER et DESCENDRE vous pouvez régler la position des rouleaux de massage sur votre dos.

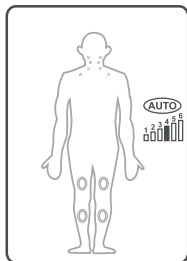

AUTO 4 : Massage de tête/nuque

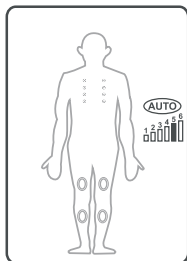

AUTO 5 : Massage du haut du dos

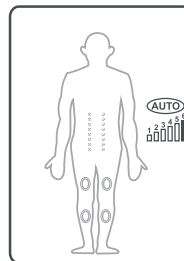

AUTO 6 : Massage du bas du dos

3. **RELAX** Touche RELAX

Avec cette touche vous avez le choix entre 5 massages automatiques. La durée de chaque programme ainsi que la position du fauteuil sont différentes.

Pour arriver au programme désiré, appuyez sur la touche RELAX jusqu'à ce qu'il s'affiche sur l'écran:

- 1 – 38 minutes – position légèrement basculée en arrière
- 2 – 30 minutes – position basculée à moitié en arrière
- 3 – 15 minutes – position basculée en arrière
- 4 – 10 minutes – position basculée entièrement en arrière
- 5 – 6 minutes – version de démonstration, différentes positions.

Fonctions de massage et de télécommande

4. Touche DIFF. INCLINAISONS

Vous avez le choix entre 4 positions différentes. **Pour arriver au programme désiré, appuyez sur cette touche jusqu'à ce qu'il s'affiche sur l'écran :**

- E1** – Position assise confortable : sensation de zéro gravité.
- E2** – Position assise en angle **V** : étirement du corps entier.
- E3** – Position assise en angle **Λ** : étirement des vertèbres lombaires.
- E4** – Position inversion : les pieds sont plus hauts que la tête pour une relaxation des jambes et une stimulation de la circulation du sang des pieds vers le cœur.
- E5** – Arrête les fonctions **E1, E2, E3** et **E4**.

5. Touche POS. BALANCOIRE

Avec cette touche vous pouvez choisir entre plusieurs programmes de balance. Après le massage, le fauteuil reprend sa position de base. Pour arriver au programme désiré, appuyez sur la touche jusqu'à ce qu'il s'affiche sur l'écran :

- d1 – Position allongée (sans fonction « balance »):**
Le fauteuil prend automatiquement la position

allongée. Autres fonctions disponibles: **AUTO** et les programmes manuels.

- d2 – Position moyennement basculée (avec fonction « balance ») :** Le fauteuil prend automatiquement sa position et commence le balancement. Autres fonctions disponibles : **AUTO** et les programmes manuels.

- d3 – Position inversion (avec fonction de « balance ») :** Le fauteuil prend automatiquement sa position et commence le balancement. Autres fonctions disponibles : **AUTO** et les programmes manuels.

- d0 – Position fixe :** Quand vous appuyez sur ce bouton pendant les programmes **d1, d2** ou **d3**, le fauteuil s'arrêtera dans la position du moment.

6. Touche POS.BASE

Utilisez cette fonction pour revenir en position droite. Elle n'est pas disponible avec le programme de 10 minutes (4) ni avec le programme Relax de 6 minutes (5).

7. Touche POS.ALLONGÉE

Avec cette touche vous pouvez basculer le fauteuil en arrière. Elle n'est pas disponible avec le

Fonctions de massage et de télécommande

programme de 10 minutes (4) ni avec le programme Relax de 6 minutes (5).

8. **Touche INVERSION**

MONTER

INVERSION

DESCENDRE

Restez sur les touches « MONTER » et « DESCENDRE » pour changer l'angle de la position du siège. Cette fonction n'est pas disponible avec le programme de 10 minutes (4) ni avec le programme Relax de 6 minutes (5).



ATTENTION :

Ne restez dans cette position que si vous vous y sentez à l'aise.

9. **Touche DOS**

MONTER

DOS

DESCENDRE

Restez sur les touches « MONTER » ou « DESCENDRE » pour régler la position du dossier. En appuyant deux fois sur les touches, le dossier descend ou monte entièrement. Cette fonction n'est pas disponible avec le programme de 10 minutes (4) ni avec le programme Relax de 6 minutes (5).

10. **Touche MOLLETS**

MONTER

MOLLETS

DESCENDRE

Avec les touches « MONTER » ou « DESCENDRE » vous pouvez régler la position du repose-jambe. En appuyant deux fois sur les touches, le repose-jambe descend ou monte entièrement.

NOTE : Cette fonction n'est pas disponible avec le programme de 10 minutes (4) ni avec le programme Relax de 6 minutes (5).

11. **Touche TEMPS**

TEMPS

Avant de choisir une fonction de massage à la carte, réglez d'abord la durée souhaitée à l'aide de la touche « TEMPS ». Pour arriver à la durée désirée, appuyez plusieurs fois sur cette touche jusqu'à ce qu'elle s'affiche sur l'écran: 5, 10, 20 ou 30 minutes. Puis vous pouvez choisir « TAPOTEMENT », « PETRISSAGE », « MULTIPLE » ou SHIATSU. Vous pouvez également utiliser les fonctions « CHALEUR », « VIBRATION » et massage des mollets.

Fonctions de massage et de télécommande

12. Touche CHALEUR

Appuyez sur cette touche pour contrôler la chaleur du dossier.

Pour arriver à la durée désirée de chauffage, appuyez sur cette touche jusqu'à ce il s'affiche sur l'écran :

H1 – 5 minutes

H2 – 10 minutes

H3 – 15 minutes

H0 – Arrêt

Cette fonction est disponible avec les programmes automatiques ainsi qu'avec les massages individuels.

13. Touche VIBRATION

Avec cette touche vous démarrez 3 modes de vibrations du siège et des accoudoirs. Cette fonction est disponible avec les programmes automatiques ainsi qu'avec les massages individuels.

14. Touche PÉTRISSAGE

Appuyez sur cette touche pour changer et arrêter les différentes fonctions de « PÉTRISSAGE ». Vous pouvez utiliser toute autre fonction manuelle en même temps sauf la fonction « ECART ». Pour changer l'intensité du massage utilisez la touche « INTENSITÉ ».

15. Touche TAPOTEMENT

Avec cette fonction vous pouvez démarrer et arrêter le massage par TAPOTEMENT. Pour arriver au rythme désiré, appuyez sur cette touche jusqu'à ce qu'il s'affiche sur l'écran: A1 (normal), A2 (avec intervalle), A3 (rapide). Vous pouvez combiner cette fonction avec tous les autres massages. Pour changer l'intensité du massage utilisez la touche « INTENSITÉ ». Pour écarter les rouleaux appuyez sur la touche « ECART ». En position A2 il n'y a que 3 niveaux d'intensité disponibles, en position A3 l'intensité ne peut pas être réglée.

16. Touche MULTIPLE

Avec cette touche vous pouvez choisir un massage combiné de « PÉTRISSAGE » et de « TAPOTEMENT ». Vous pouvez combiner cette fonction avec toutes les autres fonctions, sauf la fonction « Ecart ». Pour changer l'intensité du massage utilisez la touche « INTENSITÉ ».

17. Touche SHIATSU

Avec cette touche vous enclenchez le massage SHIATSU pour tout le dos.

Fonctions de massage et de télécommande

18. Touche POS. ROULEAUX

Avec cette touche vous pouvez choisir un programme de massage pour 6 positions de dos différentes. Pour arriver au programme désiré, appuyez sur cette touche jusqu'à ce qu'il s'affiche sur l'écran: « MASSAGE PONCTUEL », « MASSAGE DE DIFFÉRENTES PARTIES DU DOS », « MASSAGE DU CORPS », « MASSAGE DE LA PARTIE HAUTE DU DOS » ou « MASSAGE DE LA PARTIE BASSE DU DOS ». Cette fonction peut être utilisée avec « PETRISSAGE », « TAPOTEMENT », « MULTIPLE » ou SHIATSU. Dès que vous avez choisi votre massage, vous pouvez positionner les rouleaux de massage à l'aide des touches « MONTER » et « DESCENDRE ».

19. Touche ECART (écartement des rouleaux)

Avec cette touche vous pouvez régler la distance entre les rouleaux des deux côtés de la colonne vertébrale pour le massage « TAPOTEMENT ». Il existe 4 réglages: large, médium, étroit, automatique. Cette fonction n'est disponible qu'avec le massage « TAPOTEMENT ».

20. Touche INTENSITÉ

Il existe 6 niveaux d'intensité que vous pouvez combiner avec les fonctions « PETRISSAGE », « TAPOTEMENT » et « MULTIPLE ». Cette fonction n'est pas accessible avec le massage SHIATSU. Les différents niveaux d'intensité sont déjà préprogrammés dans les programmes « AUTO » et « RELAX ».

21. Touches MONTER / DESCENDRE

Avec ces touches vous pouvez déplacer les rouleaux manuellement si vous avez choisi avec la touche POS.ROULEAUX le « MASSAGE PONCTUEL » ou le « MASSAGE DE DIFFÉRENTES PARTIES DU DOS ».

22. Touche PETRISSAGE (Massage pétrissant des mollets)

Cette touche déclenche le massage oscillant des mollets. Pour arriver à l'intensité désirée, appuyez sur la touche jusqu'à ce qu'elle s'affiche à l'écran: F1, F2, F3 ou F0 pour arrêter le massage.

Fonctions de massage et de télécommande

23 **SWING** Touche SWING (massage oscillant des mollets)

Cette touche déclenche le massage oscillant des mollets. Pour arriver à l'intensité désirée, appuyez sur la touche jusqu'à ce qu'elle s'affiche à l'écran: F1, F2, F3 ou F0 pour arrêter le massage.

24 **AUTO** Touche AUTO (massage des mollets automatique)

Cette touche active (FA) ou arrête (F0) un massage « PÉTRISSANT » et « OSCILLANT » des mollets.



Notice d'utilisation

Veillez connecter le cordon du fauteuil à une prise électrique et démarrez en utilisant l'interrupteur sur le côté droit du fauteuil. Choisissez un programme de massage automatique ou une fonction de massages manuels.

FONCTIONS DE MASSAGE MANUELS :

Choisissez d'abord la durée du massage avec la touche « TEMPS » et ensuite le massage que vous souhaitez en utilisant une des touches suivantes : TAPOTEMENT, PETRISSAGE, MULTIPLE ou SHIATSU. Si vous choisissez un massage « PETRISSAGE », « TAPOTEMENT » ou « MULTIPLE », vous pouvez régler l'intensité du massage avec la touche INTENSITE. Pour les massages « TAPOTEMENT » vous pouvez régler l'écartement des rouleaux avec la touche ECART. Si vous avez choisi le massage d'un endroit ou d'une zone précise avec la touche POS.ROULEAUX, vous avez à tout moment la possibilité de régler la direction des rouleaux avec les touches « MONTER » et « DESCENDRE ».

FONCTIONS AUTOMATIQUES :

Avec la touche AUTO vous avez le choix entre 6 massages entièrement automatiques et avec la touche « Relax » entre 5 massages entièrement automatiques.

Avec ces programmes vous pouvez utiliser les fonctions VIBRATION et AUTO du massage des mollets.

AUTRES FONCTIONS :

Vous avez la possibilité de choisir les fonctions « VIBRATION » et « AUTO » avec les programmes AUTO, RELAX et tout autre programme personnalisé.

ARRÊTER LE MASSAGE :

Dès que vous appuyez sur la touche « STOP » le programme de massage s'arrête automatiquement, les rouleaux remontent et le fauteuil revient en position initiale. Veuillez éteindre et débrancher le fauteuil après utilisation.

Le fauteuil est livré avec des coussins d'isolation en mousse que vous pouvez insérer dans le dossier pour avoir un massage plus doux.

Veillez utiliser une multiprise avec interrupteur afin de protéger votre fauteuil des fluctuations électriques.

Premier secours, entretien & maintenance

PROBLÈME : Pas d'électricité

1. Assurez-vous que le fauteuil est allumé. L'interrupteur principal se trouve au côté droit du dossier. Appuyez sur le symbole « I » pour mettre le fauteuil sous tension. S'il n'y a toujours pas d'électricité reportez-vous au point suivant.
2. Vérifiez les deux côtés du câble électrique et assurez-vous que les deux bouts sont bien connectés au fauteuil et à la prise. S'il n'y a toujours pas d'électricité reportez-vous au point suivant.
3. Assurez-vous que la prise fonctionne en connectant un autre appareil électrique. Si la prise fonctionne mais que le fauteuil ne réagit toujours pas, reportez-vous au point suivant.
4. Echangez le fusible principal (7 ampères) du fauteuil (voir chapitre «Changer le fusible» page 21).

PROBLÈME : Le tableau de commande n'affiche rien, mais les touches sont actives

1. Eteignez le fauteuil avec l'interrupteur principal en appuyant sur le symbole « O ».
2. Sortez le cordon de la prise.
3. Remettez le cordon dans la prise.

4. Mettez le fauteuil sous tension à l'aide de l'interrupteur principal en appuyant sur le symbole « I ». Si l'écran n'affiche toujours rien, reportez-vous au point suivant.
5. Vérifiez que les deux câbles du tableau de commande sont bien connectés. Pour cela veuillez dévisser les 5 vis au dos de la télécommande.

PROBLÈME : Le fauteuil couine quand il bascule en arrière

1. Trouvez d'abord quelle est la fonction qui déclenche ce bruit en testant individuellement les moteurs avec les fonctions MOLLETS, DOS et INVERSION.
2. Quand vous avez trouvé quel est le moteur concerné, mettez un peu d'huile (WD-40 multifonction) là où le moteur sort de la coque sous le fauteuil. Si le fauteuil couine toujours, reportez-vous au point suivant.
3. Mettez de l'huile (WD-40) sur les boulons latéraux qui connectent le dossier avec le châssis du fauteuil. Vous les trouverez entre les accoudoirs et le dossier.

Premier secours, entretien & maintenance

DES ASTUCES POUR REMPLACER LES FUSIBLES

ATTENTION : Eteignez l'interrupteur et débranchez le cordon avant de remplacer des pièces détachées ou de faire des travaux.

Remplacer le fusible principal (sur l'interrupteur principal)

- Sortez le cordon électrique du fauteuil (voir photo 2).
- Avec un tourne-vis plat sortez la cosse du fusible (photos 3 à 5).
- Remplacez le fusible qui est tenu par une pince avec le nouveau fusible qui se trouve dans le boîtier (photo 6). Vous pouvez acheter des fusibles (7 ampères) dans un magasin électroménager.
- Remettez la cosse à sa place.
- Connectez le câble au fauteuil.
- Vérifiez si le fauteuil démarre. Quand vous le mettez sous tension, vous devrez entendre un « bip ».



Photo 1 :
Vue latérale droite du fauteuil.

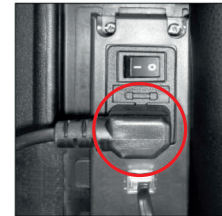

Photo 2 :
Sortez le cordon électrique.



Photo 3 :
La cosse du fusible.



Photo 4 :
Utilisez un tourne-vis plat pour débloquer.



Photo 5 :
La cosse du fusible glisse à toi.

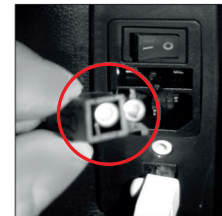

Photo 6 :
Fusible nouveau et fusible usagé.

Premier secours, entretien & maintenance

NETTOYAGE & ENTRETIEN DU FAUTEUIL ET DE LA TÉLÉCOMMANDE

ATTENTION : Enlevez toujours la prise avant de nettoyer le fauteuil ou la télécommande. À part le fauteuil, vous pouvez nettoyer toutes les autres parties du fauteuil qui sont accessibles de l'extérieur avec un chiffon doux. Vous pouvez nettoyer la télécommande avec un chiffon doux et humide et le sécher avec un chiffon doux et sec. Le fauteuil de massage est revêtu avec du simili cuir par défaut. La partie de massage des mains et la partie de massage des pieds sont également revêtues avec du simili cuir. Ainsi le fauteuil entier peut être nettoyé et si nécessaire désinfecté facilement.

NETTOYAGE DU REVÊTEMENT EN SIMILI CUIR

ELÉMENTS FONDAMENTAUX :

Le simili cuir est un revêtement assez résistant. Les indications concernant l'entretien et le nettoyage contribuent à maintenir l'apparence et la qualité de votre fauteuil de massage :

- Comme pour tous les meubles rembourrés, le revêtement de votre fauteuil de massage peut se

décolorer et s'user rapidement à cause d'une exposition directe au soleil ou à une source de chaleur (près d'un radiateur par exemple). Des rideaux ou des stores peuvent contrecarrer cet effet.

- Avec le temps le simili cuir peut perdre son élasticité et peut devenir sec et friable. Ce processus est inévitable mais vous pouvez le retarder avec un traitement soigneux et un nettoyage régulier. Il est possible de refaire le revêtement de votre fauteuil entier ou partiellement (prix sur demande).

NETTOYAGE ET ENTRETIEN

- 1 :** Humidifiez légèrement un chiffon doux avec un mélange de l'eau tiède et d'un détergent doux (n'utilisez pas de dissolvant ni de produit abrasif – veuillez noter nos recommandations pour le nettoyage). Essayez les parties délimitées par des coutures une par une ; faites des rotations de l'extérieur vers l'intérieur.
- 2 :** Essayez une deuxième fois avec un chiffon doux légèrement humidifié avec de l'eau sans détergent.
- 3 :** Essuyer dans un troisième temps avec un chiffon doux sec.

Données techniques

ENLEVER DES TACHES ET DES SALISSURES :

- Plus vite vous enlevez des taches meilleur sera le résultat.
- Absorbent des éclaboussures de liquide avec un chiffon doux et propre et essuyez la partie comme décrit précédemment.
- Ne grattez pas les salissures séchées. Enlevez-les à l'aide d'un objet non-coupant (par exemple le dos d'un couteau) et essuyez la partie comme décrit dessus.
- Vous pouvez traiter les taches tenaces avec une brosse douce. Humectez-la avec un mélange d'eau tiède et de détergent doux et essuyez comme décrit dessus.

NOTE : Les conseils ci-dessus ne constituent pas une garantie et ne vous libèrent pas de votre devoir de diligence concernant le nettoyage de votre fauteuil de massage. Nous n'endosons aucune responsabilité pour des dommages causés lors du nettoyage ou de l'entretien.

Données techniques

Désignation : Fauteuil de massage Shiatsu
brainLight® Shiatsu Gravity PLUS

Portée verticale des rouleaux de massage : 77 cm

Angles de positions du fauteuil : 110° – 216°

Tension de service : 100 – 240 V AC; 50 Hz / 60 Hz

Puissance : 60 – 100 W

Puissance : 24 V AC

Puissance : 77 kg +/- 3 kg

Dimensions : environ L 148 (200) cm x W 78 cm x H 120 (98) cm. Les données entre parenthèses signalent les dimensions du fauteuil en position allongée.

© 2021 **brainLight France**

Tous droits réservés. Aucune partie de cet ouvrage ne peut être reproduite sous quelque forme que ce soit (imprimée, scannée, photocopiée, microfilmée ou par toute autre méthode) ou traitée ou dupliquée à l'aide de systèmes électroniques sans l'autorisation écrite de **brainLight France**.

brainLight®

LIFE IN BALANCE



brainLight France • 1, rue Thomas Edison • 67450 Mundolsheim • France
Tél : 09 51 40 19 80 • P : 06 07 36 49 76 • E-Mail: detente@brainlight-france.fr

www.brainlight-france.fr

Technologie de relaxation fabriquée en Allemagne ! Plusieurs récompenses internationales :

